

PRODUKTKATALOG · TP 215 & 280 MOBIL



MOBIL MOTORKRAFT TIL DE STORE JOBBENE

Driftssikre flishuggere designet
for profesjonelle brukere





FLISHUGGING MED
KVALITET OG FLEKSIBILITET

VI KOMMER FRA SKOGEN

Historien vår starter i 1980 med produksjon av flishuggere til opprydning i skogen og flisproduksjon. En profesjonell tilnærming til fliskvalitet og utvikling ligger bak våre unike TP flishuggere.

TP flishuggere til skog og utmark er verdenskjente. Selv om Danmark er et flatt land, og trærne våre er plantet på rekke og rad, er vi å finne på markedet for kvalitetsprodukter som står distansen i mange år.

100 PROSENT DANSK

TP flishuggere er skiveflishuggere. Vi mestrer teknologien, utfordrer oss selv og videreutvikler produktene våre kontinuerlig. Vi er 100 prosent danske – design og produksjon utføres i Danmark og alt monteres i vår egen fabrikk. Vi er danskeid.



FOKUS PÅ KVALITET OG UTVIKLING

Vår kvalitet drives av høyteknologisk produksjon.

Vi skjærer med fiberlaser. Vi bøyer, og vi robotsveiser.

Vi bearbeider med CNC-maskiner, og vi pulverlakerer. Vi bruker en helt spesiell lakkbehandling med to strøk som er godkjent i korrosjonsklasse C4.

Våre kvalitetskomponenter kommer fra danske underleverandører som for eksempel Danfoss, SKF og Linak.



3 ÅRS GARANTI

Vi står inne for kvaliteten på produktene våre og gir derfor hele 3 års garanti. Vår såkalte TP GARANTI omfatter alle komponenter som motor, hydraulikkomponenter, gir m.m. Det eneste som ikke er omfattet av garantien, er maling og vanlige slitedeler som f.eks. kniver.

Arboristens favorittverktøy



TP 215 MOBIL

ENAKSLET

TP 215 Mobil er en liten maskin med store ambisjoner. Den håndterer stammer med en diameter på opptil 215 mm i markedets mest aggressive inntrekk med vannrette valser.

Flisstørrelsen justeres hydraulisk ved hjelp av valsehastigheten. Utkasterørret, TP Vario Spout, kan vris 270 grader og er høydejusterbart.

Stage V Hatz-dieselmotoren på 59 hk/44 kW gir ren forbrenning samt teknologi og kvalitet som garanterer effektiv drift dag etter dag. Samtidig sikrer Hatz motoren at du arbeider så grønt som mulig ved hjelp av den nyeste teknologien.

TP 215 Mobil kan tilpasses til dine behov. Én eller to aksler, fast eller høydejusterbar trekkstang, fast utkasterrør eller høydejusterbare TP Vario Spout.

EGENSKAPER

- Bred og lav trakt (H: 680 mm)
- Pilot+ med bl.a. Auto-reversfunksjon (opptil 3 reverseringer)
- Stage V – lavt utslipp (forbruk 4 l/t.)
- Utkast gjennom utkasterrør
- TP Vario spout – fleksibelt utkast
- Dual torque – sikrer det beste inntrekket på markedet
- Hatz-motor (59 hk/44 kW)
- Valseåpning 216x265 mm



216 mm



59 hk



4-14 mm



1400 kg



Hatz-motor (Stage V) og Bosch Common-rail-system



TP Pilot+. Styring som optimaliserer betingelsene for operatør og arbeidsmiljø

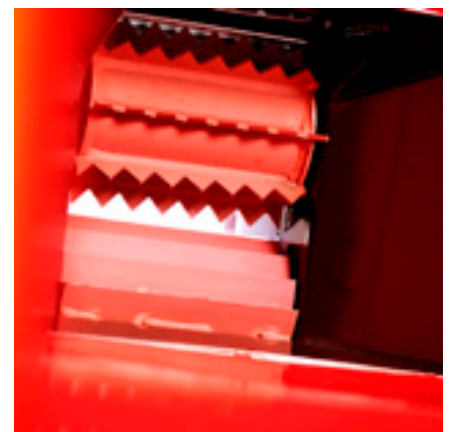

Dual Torque og vannrette inntrekkvalser sikrer markedets beste inntrekk



TP 215 MOBIL T

TOAKSLET MED DREIEKRANS

Vår TP 215 Mobil «in-liner»-modell med dobbelt aksel og dreiekrans er en av TP 215 Mobil-variantene. Akslene er fra AL-KO, og i likhet med våre andre mobile flishuggere kommer modellen med typegodkjenning (CoC).

Med dreiekransen er det enkelt å variere arbeidsvinkelen i henhold til materialets plassering. Dersom du jobber

langs veien, er maskinen utstyrt med roterende varsellys slik at du er godt synlig for andre trafikanter.

Flishuggeren er godt avbalansert og står stabilt under drift. Samtidig har den utmerket veigrep under transport. Hvis du kjøper en TP Vario Spout som ekstrautstyr, får du ytterligere fleksibilitet.

Se jobben fra en ny vinkel



216 mm



59 hk



4-14 mm



1800 kg



Mekanisk dreiekrans med 10 posisjoner

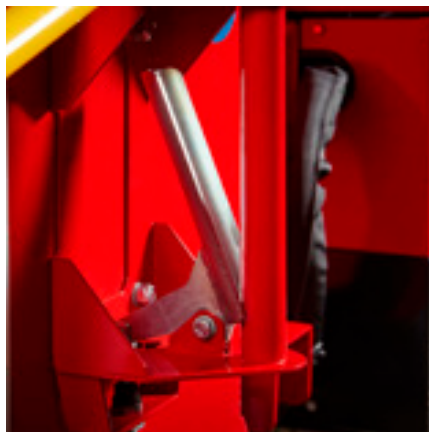

Ergonomisk design med «Easy Handle» gjør det enkelt å dreie maskinen

EGENSKAPER

- Eneste toakslede maskin med dreiekrans i sin klasse
- Bred trakt
 - lav innmatingshøyde (81 cm)
- Fast- eller høydejusterbar trekkstang
- Serviceplattform
 - enkel adgang til service
- TP Vario spout – fleksibelt utkast
- Utkast gjennom utkasterrør
- 1800 kg
- Stage V – lavt utslipp (lavt forbruk)

TP 215 TRACK

PÅ BELTER

TP 215 Track er utformet slik at den kan manøvreres der det ellers ikke er fremkommelig med en flishugger i den størrelsen. Med en frihøyde på 200 mm kommer du rundt de fleste steder. Beltene kan stilles inn i forskjellige bredder etter behov, slik at det for eksempel er mulig å kjøre i skråninger (opp til 30 grader).

Sammen med vår tyske belteleverandør til 215 Track, Adler, har vi utviklet inndekning og beskyttelse av slanger på et kraftig understell.

Sikkerheten prioriteres høyt, og 215 Track leveres derfor kun med fjernstyring. Vi mener at sikkerheten ivaretas best når operatøren står litt på avstand av flishuggeren under manøvrering.

TP 215 Track kan leveres med verktøykasse, vinsj og slepekrok. Dersom du kjøper TP Service Box som ekstrautstyr, har du alltid servicepakken for hånden, blant annet et ekstra knivsett. I likhet med de andre maskinene i 215-serien drives flishuggeren av en 44 kW stage V Hatz dieselmotor.

EGENSKAPER

- ScanReco-fjernbetjening (standard)
- T Pilot+ med Auto Reverse, Low noise, Range control
- Variabel beltebredde
- Markedets største frihøyde: 200 mm
- Robust beskyttelse av slanger
- Solide «ben» til variabel beltebredde
- Ekstrautstyr: slepekrok og elektrisk vinsj
- Utkast gjennom utkasterrør
- TP Vario spout – fleksibelt utkast
- Valseåpning 216x265 mm



216 mm



59 hk



4-14 mm



1500 kg



Elektrisk vinsj (1000 kg) til bruk i bratt terreng



Holder til ScanReco-fjernstyring – for komfort og maksimal sikkerhet



Største frihøyde på markedet: 200 mm, enkel service og robust slangebeskyttelse



**Belter,
når hjulene må gi tapt**

Den beste på sitt område

TP 280 MOBIL

ENAKSLET

TP 280 Mobil er den beste maskinen på sitt område. Med en 74 hk/55 kW Hatz Stage V-motor er den det absolutt ypperste i sin kategori av skiveflishuggere. De to lodrette valsene med en åpning på 280x280 mm kommer fra skogsmaskinene våre. Ingen oppgave er for stor. Hvis du skal flise små emner, setter du TP Pilot+ på «City Mode» for å flise med 2/3 omdreininger. Alle oppgaver utføres så miljøvennlig som mulig.

TP 280 Mobil er en in-liner og kan tilpasses til dine behov med forskjellige alternativer for bl.a. trekkstang og aksel.



Loddrette, aggressive «haitannsvlser»



Pilot+ med brukergrensesnittstyring, startboks og TP Starter



Hatz 4H50 Stage V motor med 55 kW



EGENSKAPER

- Pilot+ med bl.a. Auto-reversfunksjon (opptil 3 reverseringer)
- Vertikale valser – åpning 280x280 mm
- Bred trakt – lav innmatingshøyde 730 mm
- Hatz motor 74 hk / 55 kW Stage V – lavt utslipp (forbruk 6 l/t)
- Utkast gjennom utkasterrør
- TP Vario spout for fleksibelt utkast
- Serviceplattform for enkel adgang til service
- Fast- eller høydejusterbar trekkstang



280 mm



74 hk



6-16 mm



1900 kg



TP 280 MOBIL T

TOAKSLET MED DREIEKRANS

TP 280 Mobil med dreiekrans er den mest fleksible maskinen i sin klasse på markedet. Dreiekransen og Pilot+ gir både operatøren og miljøet rundt maskinen de beste betingelsene. Kort sagt så jobber du både grønt og godt med TP 280 Mobil.

Flishuggeren er smal, ligger perfekt på veien og er lett å rygge og manøvrere med til tross for lengden. Den er utstyrt med nødblindlys som standard for optimal sikkerhet. De to vertikale valsene med forskjøvede «haitenner» sikrer klassens absolutt sterkeste inntrekk og høy kapasitet.

Maskinen dekker alle behovene til en profesjonell bruker. Det er mulig å velge mellom fast og høydejusterbar trekkstang.

Større, størst Sterkere, sterkest



280 mm



74 hk



6-16 mm



2400 kg

EGENSKAPER

- Eneste skivehugger i sin klasse med dreiekrans (fleksibilitet)
- Toakslet med fast eller høydejusterbar trekkstang
- T Pilot+ med Auto Reverse, Low noise, Range Control – operatør- og miljøvennlig
- Utkast gjennom utkasterrør
- Bred trakt – lav innmatingshøyde (82 cm)
- Serviceplattform – enkel adgang til service
- TP Vario spout – elektrisk høydejustering via TP Pilot+



Motorfilter – rask og enkel rengjøring



TP Easy Control: Reset – Reverse – Go



Danfoss hydraulikkmotor



Teknisk datablad

INNOVATIV KOPILOT

TP PILOT + STANDARD PÅ TP 215 OG 280 MOBIL

Den nye TP Pilot+ er en enkel digital computer. Den viser det nødvendige, men har mange flere funksjoner.

Vi har utviklet tre funksjoner som gjør TP Pilot+ til noe helt unikt.

RANGE CONTROL

- Støynivået reduseres med 50 % ved standby (etter 10 sekunder uten materiale)
- Operatør- og miljøvennlig – kjør grønt
- On-Off-funksjon – kan brukes i kombinasjon med Low Noise

AUTO REVERSE

- Forhindrer at materialet setter seg fast
- Reverserer automatisk opp til tre ganger (0,25 sek.)
- Standard (kan ikke deaktiveres)

LOW NOISE-FUNKSJON

- Reduserer motorytelsen til 80 % i drift og standby
- Perfekt til mindre oppgaver
- Operatør- og miljøvennlig – kjør grønt
- On-Off-funksjon – kan brukes i kombinasjon med Range Control

NYHET



TP 215 – TP 280 MOBIL – EGENSKAPER



GENERELT

STANDARDER

- Stage V
- Typegodkjent (CoC)
- Tillhenger med påløpsbremse (varmgalvanisert) fra AL-KO
- Kapasitet 20/25 m³/t.
- Overholder alle gjeldende sikkerhetsnormer og er bl.a. utstyrt med E-stop og sikkerhetssensorer som standard



TP PILOT+

BRUKERVENNLIG NY KOPILOT

- No stress-kontroll
- Drivstoffnivå
- Jobbtimer / driftstimer
- Serviceinformasjon
- Oppstart- og driftsmodus
- Avlesing av motorfeil

Se side 15 for øvrige funksjoner.



TP STARTER™

FORLENGER MOTORENS LEVETID

- Ved Start/Stopp kobles remmene automatisk til og fra
- Forlenger motorens levetid
- Enkel og brukervennlig oppstarts- og jobbavslutningsfunksjon



TP OPTICUT

4 FORSKJØVEDE KNIVER

- Fire kniver i forskjøvet stilling sikrer kontinuerlig kontakt med huggematerialet
- Mindre vibrasjon
- Optimert og lavt drivstofforbruk
- Ensartet og høy fliskvalitet



TP TWIN DISC™

ROBUST DOBBEL ROTORSKIVE

- Lettvekter med stor styrke
- Cellekonstruksjon inspirert av biene
- Vifteblader sikrer sterkt utkast



TP VARIO SPOUT™

HØYDEJUSTERBART UTKAST

- 5 stillinger (maks. høyde 242 cm)
- 270° rotasjon
- Lav transport- og lagringshøyde (fra 198 cm)
- Manuell høydejustering TP 215
- Elektrisk høydejustering TP 280



AGGRESSIVE VALSER

INNFØRINGSVALSER – HARDOX STÅL

- To sterke valser
- Valseåpning:
TP 215: 216x265 mm (horisontal)
TP 280: 280x280 mm (vertikal)
- Innføringshastighet: Hydraulisk justerbar (flisstørrelse 4-16 mm)
- To sterke fjærer på TP 215 Mobil og tre på TP 280 Mobil



TP EASY CONTROL

RESET – REVERSE – GO-FUNKSJON

- Hurtig og enkel tilbakestilling etter aktivering av sikkerhetsbøylen
- Plassert på begge sider av trakten
- Tilbakestillingsfunksjon for optimal sikkerhet



SERVICEVENNLIG

ENKEL ADGANG TIL DAGLIG SERVICE

- 1 verktøy – 4 kniver – 5 minutter
- Rotorlås for sikkerhet og enkel utskifting av kniver
- Enkel adgang til daglig vedlikehold og smøring
- Motor og maskinkomponenter er beskyttet
- Sikkerhetssensorer bl.a. på begge sider av motorpanseret
- Ikke behov for spesialverktøy



UTSLIPP

GRØNT ARBEIDSMILJØ

- Utkast gjennom utkasterrør som de eneste på markedet



HYDRAULIKKSYSTEM

STØRRE EFFEKT OG DRIFTSSIKKERHET

- Integrert hydraulikksystem med egen pumpe, tank og filter
- Sikrer korrekt oljetrykk og -mengde
- Minimerer energiforbruket
- Oljekjøler



GARANTI

3 ÅRS GARANTI

- Funksjon
- Motor
- Hydraulikk
- Slitedeler og maling er ikke omfattet av garantien

TP 215 MOBIL – MODELLOVERSIKT



	TP 215 MOBIL	TP 215 MOBIL T	TP 215 TRACK
Maks trediameter	216 mm	216 mm	216 mm
Åpning ved valsene	216 x 265 mm	216 x 265 mm	216 x 265 mm
Motorfabrikat	Hatz 3H50TICD	Hatz 3H50TICD	Hatz 3H50TICD
Motoreffekt hk/kW	59 hk / 44 kW	59 hk / 44 kW	59 hk / 44 kW
Antall sylindere	3	3	3
Omdreiningmoment	203 Nm	203 Nm	203 Nm
Styreenhet	TP STARTER/TP PILOT +	TP STARTER/TP PILOT +	TP STARTER/TP PILOT +
Drivstoff	Diesel	Diesel	Diesel
Tankstørrelse	52 liter	52 liter	52 liter
Drivstofforbruk	4 l/t (210 g/kWh)	4 l/t (210 g/kWh)	4 l/t (210 g/kWh)
Kapasitet/time	20 m ³	20 m ³	20 m ³
Flisstørrelse	4-14 mm	4-14 mm	4-14 mm
Justerbar flisstørrelse	Ja	Ja	Ja
Flisstandard	G30/G50/G100*	G30/G50/G100*	G30/G50/G100*
Inntrekkvalser	2	2	2
Valseplassering	Vannrett	Vannrett	Vannrett
Huggeprinsipp	Skivehugger	Skivehugger	Skivehugger
Traktvinkel	Parallelt med kjøreretningen	Parallelt med kjøreretningen	Parallelt med kjøreretningen
Huggevinkel	90°	90°	90°
TP E-STOP™	Ja	Ja	Ja
TP EASY CONTROL™	Ekstrautstyr	Ekstrautstyr	Ekstrautstyr
TP OPTICUT	Ja	Ja	Ja
Antall kniver/motstål	4 / 3	4 / 3	4 / 3
Rotordiameter/vekt	760 mm / 140 kg	760 mm / 140 kg	760 mm / 140 kg
Støynivå iht. direktiv 2000/14/EF	125 dB	125 dB	125 dB
Innføringstraktens bredde	1176 mm	1176 mm	1176 mm
Innføringstraktens høyde over bakken	684 mm	810 mm	679 mm
TP VARIO SPOUT	Ekstrautstyr	Ekstrautstyr	Ekstrautstyr
Vekt	1400 kg	1800 kg	1500 kg
Bredde (maks. i drift)	1705 mm	1735 mm	1150 mm (1350 mm)
Høyde (maks. i drift)	1983 mm (2716 mm)	2121 mm (2852 mm)	1892 mm (2625 mm)
Lengde (i drift)	4395 mm (4994 mm)	4316 mm (4914 mm)	2625 mm (3365 mm)

* Forutsetter at TP CHIP KIT er montert (ekstrautstyr).

Les mer om både TP CHIP KIT og G-standarder på www.tp.dk

TP 280 MOBIL – MODELLOVERSIKT



	TP 280 MOBIL	TP 280 MOBIL T
Maks trediameter	280 mm	280 mm
Åpning ved valsene	280 x 280 mm	280 x 280 mm
Motorfabrikat	Hatz 4H50TICD	Hatz 4H50TICD
Motoreffekt hk/kW	74 hk / 55 kW	74 hk / 55 kW
Antall sylindere	4	4
Omdreiningmoment	240 Nm	240 Nm
Styreenhet	TP PILOT +	TP PILOT +
Drivstoff	Diesel	Diesel
Tankstørrelse	75 liter	75 liter
Drivstofforbruk	6 l/t (210 g/kWh)	6 l/t (210 g/kWh)
Kapasitet/time	25 m ³	25 m ³
Flisstørrelse	6-16 mm	6-16 mm
Justerbar flisstørrelse	Ja	Ja
Flisstandard	G30/G50/G100*	G30/G50/G100*
Inntrekkvalser	2	2
Valseplassering	Loddrett	Loddrett
Huggeprinsipp	Skivehugger	Skivehugger
Traktvinkel	Parallelt med kjøreretningen	Parallelt med kjøreretningen
Huggevinkel	90°	90°
TP E-STOP™	Ja	Ja
TP EASY CONTROL™	Ja	Ja
TP OPTICUT	Ja	Ja
Antall kniver/motstål	4 / 2	4 / 2
Rotordiameter/vekt	835 mm / 193 kg	835 mm / 193 kg
Støynivå iht. direktiv 2000/14/EF	125 dB	125 dB
Innføringstraktens bredde og høyde	1176 mm	1176 mm
Innføringstraktens høyde over bakken	736 mm	822 mm
TP VARIO SPOUT	Ja / Ekstrautstyr	Ja / Ekstrautstyr
Vekt	1900 kg	2400 kg
Bredde (maks. i drift)	1971 mm	2003 mm
Høyde (maks. i drift)	2379 mm (3484 mm)	2461 mm (3568 mm)
Lengde (i drift)	4680 mm (5599 mm)	4659 mm (5579 mm)

* Forutsetter at TP CHIP KIT er montert (ekstrautstyr).

Les mer om både TP CHIP KIT og G-standarder på www.tp.dk



SIKKERHET OG SERVICE

ORIGINALE SLITEDELER – FOR SIKKERHETS SKYLD

TP Flishuggere er bygget for å tåle en støyt, men slitedelene varer selvfølgelig ikke evig. Vi anbefaler at du alltid bruker originale slite- og reservedeler, og at du skifter ut slitedelene til rett tid. På denne måten oppnår du både bedre fliskvalitet og bedre drivstofføkonomi. Samtidig optimerer du driftssikkerheten og forlenger flishuggerens levetid. Vi leverer fremdeles deler til TP Flishuggere som har mer enn 20 år på baken!

STANDARD SIKKERHET FOR OPERATØR

TP 215 og 280 Mobil er som standard utstyrt med fire TP E-Stop på øverste traktkant og traktsidene. Når én av de fire TP-E-Stop aktiveres, stopper valsene. Nødstoppet må tilbakestilles før valsene kan startes opp igjen.



TYPEGODKJENNING/TEKNISKE GODKJENNINGER

Varmgalvanisert tilhenger fra AL-KO, som inkluderer påløpsbremses. Flishuggeren leveres med verksattest (Certificate of Conformity). Flishugger og tilhenger overholder kravene i EU-direktiv 2007/46/EF. Flishuggerne overholder alle eksisterende sikkerhetsstandarder (EN 13525)

MÅLSKISSER

TP 215 MOBIL

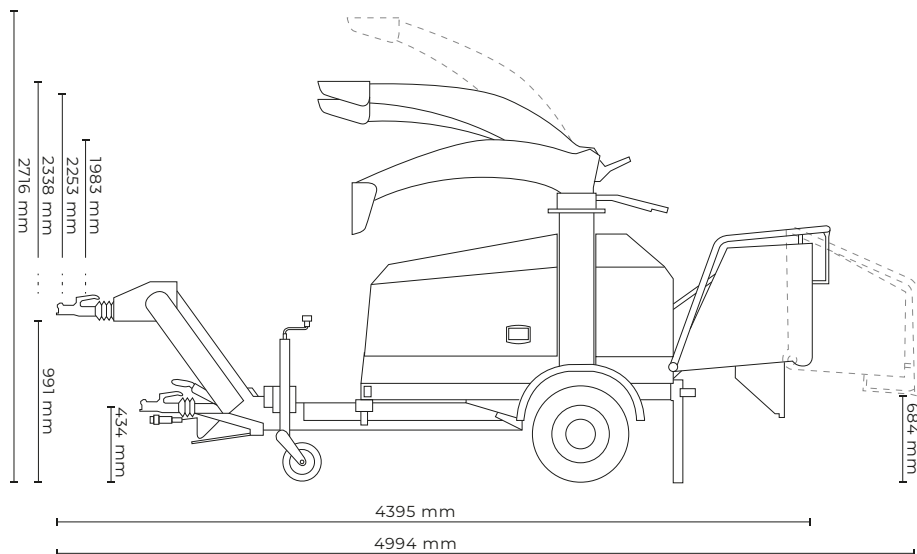
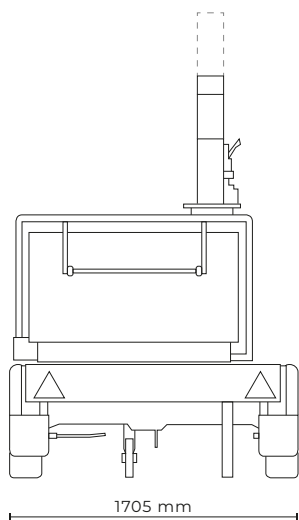

TP 215 MOBIL T

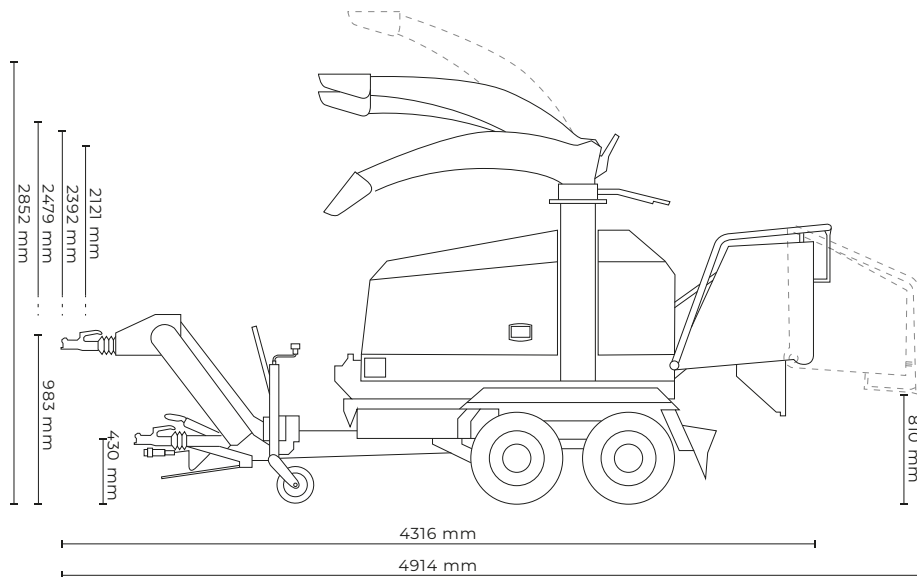
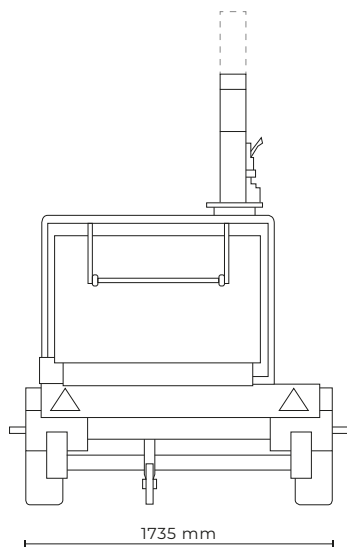

TP 215 TRACK

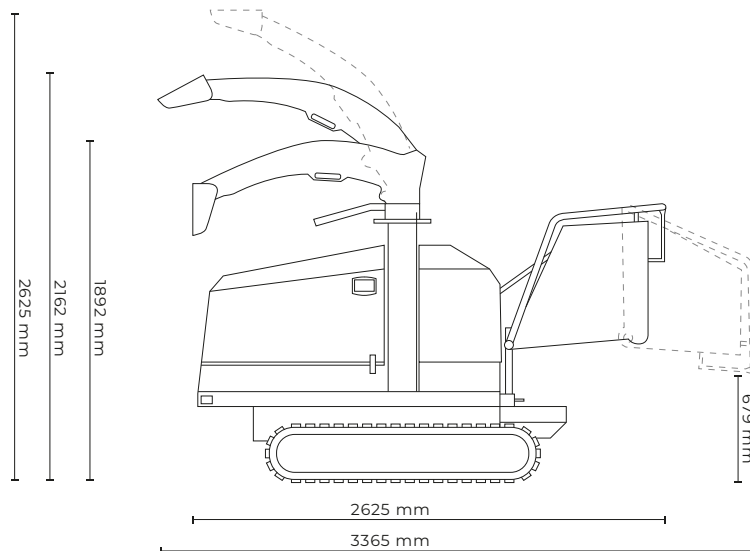
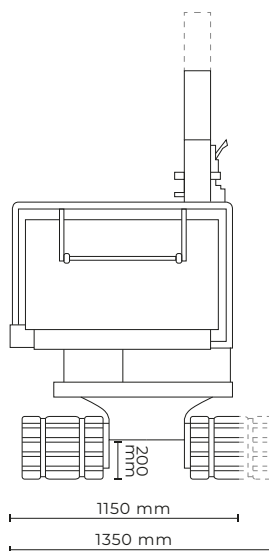

TP 280 MOBIL

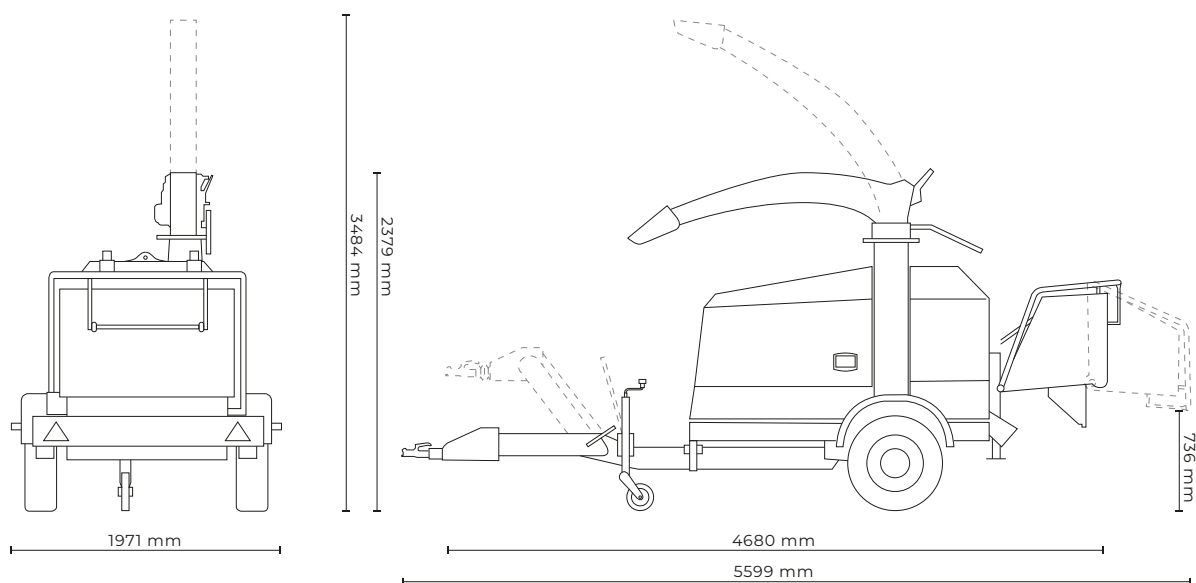

TP 280 MOBIL T

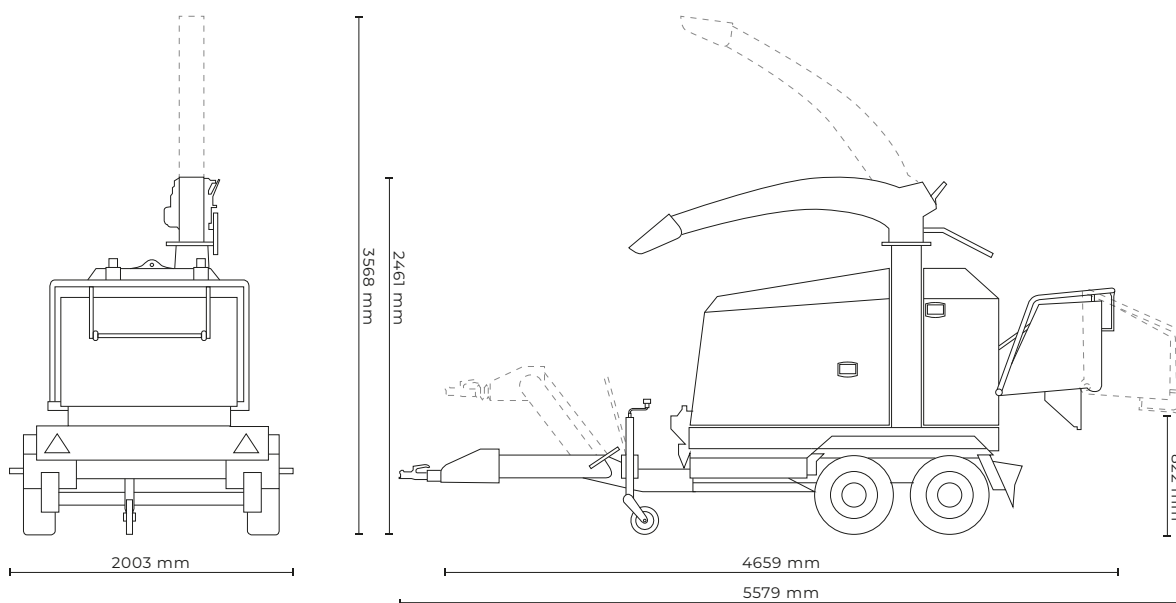





LINDDANA A/S

Linddana A/S
Ølholm Bygade 70
7160 Tørring, Denmark

Tlf. +45 75 80 52 00
tp@linddana.com
www.linddana.com

TELEFON- OG ÅPNINGSTIDER

Mandag-torsdag 08.00-16.00
Fredag 08.00-15.30

RESERVEDELSEKSPEDISJON

Mandag-torsdag 07.30-15.00
Fredag 07.30-14.00

FLISHUGGERE SIDEN 1980

Linddana A/S har utviklet, produsert og solgt TP Flishuggere siden 1980. I dag er den danske virksomheten blant de ledende i verden på området. Linddana A/S leverer et bredt sortiment av funksjonelle og driftssikre flishuggere til alt fra landskapspleie til biomasseproduksjon.

TEKNOLOGI OG MENNESKER

Linddana A/S har oppnådd en sterk, internasjonal posisjon på bakgrunn av omfattende teknologisk fagkunnskap og satsing på høy kvalitet i både materialevalg og produksjonsforløp. Kvalitetsnivået sikres gjennom en kombinasjon av solid håndverk og bruk av den nyeste produksjonsteknologien.

Forhandler



Industrivegen 16
2069 Jessheim
Tlf.: (+47) 48 11 54 54
www.nomacorage.no

